

Instrukce k užívání obytného vozu MClouis Nevis 73

OBSAH

- 1) Úvodní informaceSTR 2. - 4.
 - pronajímatel
 - nájemce, záložní řidič
 - vozidlo

- 2) Pokyny pro užívání vozidlaSTR 5. - 7.
 - pravidla při předávání
 - před jízdou
 - během jízdy
 - při karavanovém stání

- 3) Návod k obsluzeSTR 8. - 12.
 - hlavní ovládací panel
 - ohřev vody a vytápění
 - lednice
 - regulace plynového systému
 - střešní klimatizace
 - WC a likvidace šedé vody
 - sluneční markýza

- 4) Poplatky a sankceSTR 13.

- 5) Postupy v případě poruchy, či škodní událostiSTR 14.

- 6) Pojištění vozidla a řidičeSTR 15.

- 7) Užitečné aplikace, časté otázky a odpovědiSTR 16. - 18.

Přílohy:

Všeobecné smluvní podmínky

Příručka Global asistent

Karavanová stání, Tipy na výlet

1) ÚVODNÍ INFORMACE

Pronajímatel:

Společnost **Bušek, s.r.o.** se sídlem:

Velkomoravská 4139/77c, 69501 Hodonín

Zapsaná v obchodním rejstříku soudu v Brně, odd. ...C...pod číslem ...14562

IČO ...27745597

bankovní spojení: 107-1486950237/0100

Martin Bušek

Kontakt tel. +420 776 616 797, nebo +420 728 835167

Nájemce:

Osoba uvedená ve smlouvě starší 21 let, která vlastní řidičské oprávnění skupiny B.

Záložní řidič:

Osoba uvedená v objednávkovém formuláři, starší 21 let, která vlastní řidičské oprávnění skupiny B.

Nájemce plně odpovídá za případné poškození, či ztrátu něčeho z příslušenství, či vybavení vozu zaviněnou záložním řidičem, nebo cestujícím.

Doporučujeme, aby se převzetí a zaškolení vozu zúčastnili alespoň dva členové budoucí posádky. O převzetí vozidla je sepsán předávací protokol, kde je zaznamenán stav vozidla, výbava a případné poškození. Tento protokol je písemným záznamem, z kterého se vychází při vrácení obytného vozidla. I na Vás tedy záleží, aby tento doklad byl úplný a přesný a ve Vašem zájmu si jej tedy pečlivě prostudujte a zkontrolujte, případně nechte doplnit a potvrdit. Při převzetí vozidla si zkontrolujte úplnost výbavy a přesně si projděte veškerá poškození a jejich zápis v kontrolním listu. Pokud se na vozidle objeví další šrámky, odřenininy či jiná poškození neuvedená v předávacím protokolu, budeme je chtít uhradit po Vás, pokud nebudou hrazena pojistným plněním. V takovém případě se podílíte na škodě spoluúčastí, která činí 5% z pojistné události, minimálně však 5.000 Kč. Jinými slovy: každé poškození vozidla během pronájmu do výše 5 tis. Kč hradí nájemce. Nejčastější slova "to už bylo a nevím, jak se to stalo" tady bohužel neobstojí.

ÚDAJE O VOZIDLE

Tovární značka	MClouis Nevis 73	Druh vozidla	obytný automobil
Registrační značka:	1BZ 72-03	Řidičské oprávnění	skupina B
VIN	ZFA25000002E32609	Rok výroby	2018
Počet míst jízda/spání	4+1 / 4+1	Palivo	DIESEL
Vnější rozměry (m) DxŠxV	7,4x2,4x2,9	Spotřeba	12/10/11
Provozní hmotnost	3 100 kg	Nejvyšší povolená hmotnost	3 500 kg
Doložnost	400 kg	Vzdálenost km na plnou nádrž	600 km

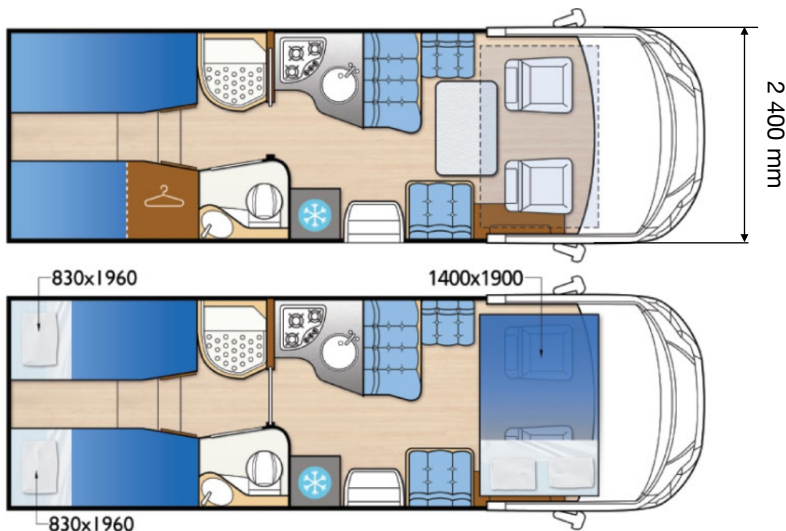

VYBAVENÍ

Klimatizace: automatická motorová (za jízdy) + klimatizace nadstavby (pouze s připojením 230V)

Audiovizuální výbava: DVD, CD, rádio + navigace s couvací kamerou, zrcadlení mobilu; A/V vstupy: USB, AUX
bluetooth, handsfree

LCD Televizor s připojením na SAT

Elektrická výbava: elektrická okna i zrcátka, palubní počítač, tempomat

Bezpečnostní zámky dveří

Lůžka: 2+1 postele vzadu podélné, vepředu 2 postele spouštěcí příčné, všechny s lamelovými rošty a matracemi o výšce 14 cm, čistá prostěradla

Kuchyně – sada talířů, nádobí, příbory, nože a jiné varné nádobí

Vařič: 3 plotýnkový, plynový – PB

Lednice 160 l s odděleným mrazícím boxem

Koupelna : umyvadlo, sprcha

Topení Truma combi

Regulátor plynu TRUMA Duo Control CS

Plynová lahev PB 10kg

Připojovací elektrokabel + prodlužovací kabel, zahradní hadice, kanystr na pitnou vodu

USB zásuvka 2x2500 mAh

Základní úklidová sada

Povinná výbava : pojistky, 5x reflexní vesta, lékárnička, hasicí přístroj, trojúhelník, hever

Nájezdové klíny

Přípevňovací lana

Kempingový nábytek 1 stůl, 4 křesla

Prostorná garáž

Chemické WC



Nádrž PHM **DIESEL**

Nádrž na
UŽITKOVOU VODU

Vypouštění
ŠEDÉ VODY

Garáž pro kola, nebo velká
zavazadla

Markýza

Vstup pro cestující



Připojení na 230V

WC Kapsle na
záchodový odpad

Box na plynovou
láhev

2) POKYNY PRO UŽÍVÁNÍ VOZIDLA

PRAVIDLA PŘI PŘEDÁVÁNÍ A PŘEBÍRÁNÍ VOZU

1. Vůz se předává ve stavu čistém (včetně dezinfekce ozónem), stejně tak se čistý i vrací.
2. Vůz se předává s dvěma přiměřeně plnými PB plynovými lahvemi. **Plyn se při vrácení nedoplňuje!**
3. Užitková voda se předává ve stavu cca 20 l kvůli snížení hmotnosti vozu. Na vyžádání je možno doplnit na maximální kapacitu – 160 litrů. Voda se při vrácení nedoplňuje.
4. Vůz se předává a vrací vždy s **plnou nádrží** pohonných hmot.
5. Kapalina do ostřikovačů se při vrácení nedoplňuje.
6. Vůz se předává s WC chemií vč. toaletního papíru (rychlerozložitelný).
7. Předání a převzetí vozu trvá cca 30-60 min.
8. Doba pro předání vozu je zpravidla v 9:00 hodin, není-li domluveno jinak.
9. Vrácení vozu je nejpozději do 17:00 hodin, není-li domluveno jinak.
10. Vaše vozidlo si můžete bezplatně zaparkovat na našem střeženém soukromém parkovišti.
11. Obytný vůz je možno po dohodě a smluvně za poplatek přistavit na místo určení.

PŘED JÍZDOU

Předem si trasu dobře naplánujte a místa zadejte do navigace.

Pokud je to možné, vybírejte si delší stání (přes noc) v místech, kde je možnost připojení na elektřinu 230V.

- **Ujistěte se, že máte veškeré věci řádně uloženy a zajištěny (i v lednici) pro bezpečnou jízdu!**
- **Veškeré skříňky a šuplíky zavřít a zajistit!**
- **Všechna okna musí být zavřená a zajištěna!**
- **Přesvědčte se, zda máte řádně staženou a zajištěnou markýzu!**
- **Vypnout přívod plynu!**
- **Řádně zajistit stahovacími lany kempingový nábytek a všechny věci v garáži!**

Pokud Vám nejde něco otevřít či zapnout, neváhejte zavolat pronajímateli. Rozhodně nic nedělejte silou.

Obrázky níže vyjadřují způsoby zavírání oken. Ve vozidle jsou navíc návody k použití, stačí nahlédnout.

Doporučujeme dobře zvážít jaké množství vody chcete mít v nádrži během jízdy. Velké množství vody zatěžuje vozidlo a hůře se ovládá. Pokud jede plný počet osob a máte hodně zavazadel, může se stát, že nesplníte limit 3 500 Kg...

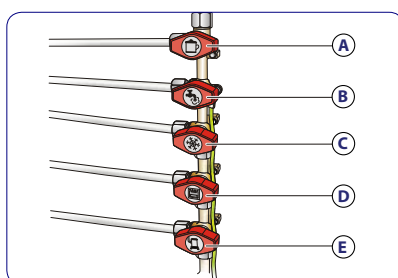
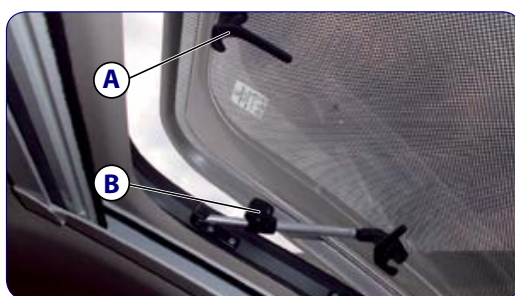
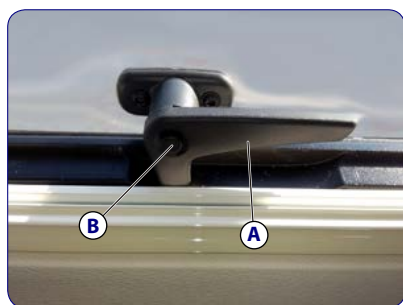

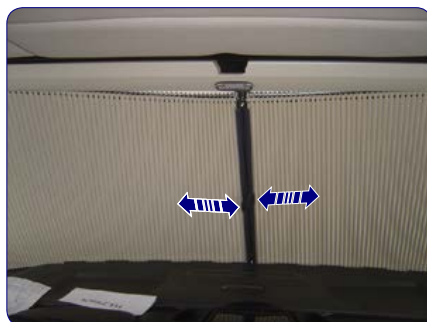

- Myslete na to, že **neřídíte svůj vůz, ale obytné auto**, které je vyšší a širší. Pozor na okraj vozovky a možné překážky na silnici. Pozor na stromy, konstrukce mostů, či jejich osvětlení, pergoly, altánky. Stále mějte na mysli, že řídíte **těžké** a velké auto s hmotností kol 3,5 tuny!
- **Brzděte motorem vždy, pokud to situace dovolí.** To je základní pravidlo při řízení takto těžkého auta.
- Délka vozidla přesahuje 2 metry za zadní nápravu, tudíž zadní část auta při zatáčení vybočuje. Proto je třeba si důsledně najíždět do zatáček a udržovat bezpečný odstup od všech překážek.
- Obytné auto má 6 převodových stupňů. Prosíme řidiče využívat rychlostní stupně tak, aby motor nepřetáčeli či nepodtáčeli. Šetříte tím nejen obytný vůz, ale i Vaši peněženku.
- **Jezděte nižší rychlostí, než jste zvyklí ve Vašem osobním vozidle (cca 80 km/hod)!** Dávejte pozor zejména na kruhových křižovatkách, v zatáčkách, na příjezdových cestách do kempů apod. Doporučujeme jezdit cca o 20-30 km/h nižší rychlostí. Předem si dobře naplánujte cestu, aby jste nebyli nepříjemně překvapeni situací, která Vám znemožní další plynulou jízdu (podjezdy do 3,1 m, úzké klikaté silnice apod.).
- Doporučujeme na dálnicích cestovní rychlost okolo 100 km/hod. Dávejte pozor na boční vítr při předjíždění autobusů a kamionů. Při jízdě musí být všichni cestující připoutáni, všechna okna zavřena, všechny zásuvky a dveře uzavřeny !! Volný pohyb osob uvnitř vozu je nejen zakázán, ale v případě nehody i velmi nebezpečný !
- **Přejíždějte opatrně všechny nerovnosti na vozovce.** Při parkování dávejte pozor a nespolehejte na couvací kameru. Raději požádejte spolujezdce, aby Vám ukázal.
- Nezájždějte tam, kde můžete zapadnout. Nejdřív místo prozkoumejte.
- Vůz je určen pro 4 + 1 osoby na spaní i jízdu. Každé sedadlo určené pro jízdu je vybaveno bezpečnostním pásem, tedy při jízdě všichni cestující sedí připoutáni na sedadlech. Je zakázáno chodit za jízdy po voze, nebo odpočívat na posteli. Všechna boční a střešní okna musí být úplně za jízdy zavřena a zajištěna stejně jako vnitřní zásuvky a dveře. Markýza musí být zcela zasunuta, stejně jako satelit.
- Nezastavujte tam, kde můžete překážet. Dbejte na únikové cesty pro sebe a ostatní.

- Pokud je to možné, tak se co nejdříve připojte na elektřinu a doplňte vodu. V případě, že budete potřebovat plyn, tak **uvolněte přívod plynu.**
- **Zakryjte okna v kabině řidiče,** viz OBR.
- V kempu doporučujeme prostudovat nejprve provozní řád, abyste věděli co můžete během pobytu.
- Zdravte sousedy a k místním se chovejte přátelsky.
- Pro případné rozdělání ohně používejte ohniště, které nezanechává stopy.
- V obytném autě je přísně zakázáno kouřit. Doporučujeme se v nástavbě pohybovat v domácí obuvi. Domácí mazlíčkové jsou zakázáni.
- **Při opuštění obytného vozu schovejte do garáže kempingový nábytek a všechno co by se dalo ukrást!**
- **Před odchodem nezapomeňte zavřít všechna okna a dvířka na klíč!** Ve vozidle nikdy nenechávejte na viditelném místě žádné cennosti jako například peníze, doklady, počítače, kamery, fotoaparáty atd. Vždy se snažte parkovat a nechávat vozidlo bez dozoru na veřejných místech s vysokou frekvencí kolemjdoucích nebo projíždějících vozidel. Obytná auta jsou často terčem zlodějů a je proto lepší zaparkovat na placeném a hlídaném parkovišti či kempu a tím předejít zbytečným komplikacím.
- **Při opuštění obytného auta nezapomeňte vše vypnout vč.světel, zasunout markýzu, vypnout satelit, TV a klimatizaci. V žádném případě se nerozjíždějte s vysunutou markýzou, ani jen kousek** na přejezd v kempu na jiné parkovací místo. Stejně to platí pro satelit a venkovní schůdky. Byť se satelit spustí při běžícím motoru automaticky a zvukový signál nezasunutých schůdků Vám dá výstrahu, jistě se ještě ujistěte zrakovou kontrolou, že satelit i schůdky jsou zasunuty.
- Máte-li přenocování povoleno od majitele pozemku, dělejte jenom to, co vám výslovně povolil. Chovejte se tak, aby později nelitoval. To se týká například rozdělávání ohně, hluku a podobně.
- Šedou vodu nikdy nevypouštějte pod sebe. Použijte servisního místa. V nouzi ji vypusťte tam, kde nevznikne po vodě stopa. Nikdy ne do řeky nebo potoka.
- Nezanedbávejte po sobě odpadky, vše co přivezete si také odveďte. (Jednoduché a asi nejdůležitější pravidlo).
- Odpadky nedávejte v pytlích ven z karavanu. Nevypadá to dobře a v noci můžou přilákat zvířata.
- WC vylévejte pouze do výlevky k tomu určené. V kempu, stellplatzu nebo na servisním místě. V nouzi a není-li jiného zbylí vylejte WC tak, aby nezůstalo nic vidět, do vykopané díry a zakryjte drny. Nikdy ne do řeky nebo potoka.





3) NÁVODY K OBSLUZE

HLAVNÍ OVLÁDACÍ PANEL





-  Tlačítko se signalizací na zap/vyp vnitřního osvětlení
-  Tlačítko se signalizací na zap/vyp venkovního osvětlení
-  Tlačítko se signalizací na zap/vyp vodní pumpy
- AUX Tlačítko se signalizací na zap/vyp rozvodu elektřiny



VÝSTRAŽNÉ KONTROLKY



-  Výstražná kontrolka se rozsvítí, když je připojeno síťové napětí 230 V.
-  Kontrolka se rozsvítí, když shoří pojistka na bočniku NE185 / NE196.
-  Kontrolka svítí, když se dobíjí obě baterie.

KONTROLY STAVŮ

-  Stisknutím tlačítka zobrazíte vnitřní teplotu na displeji (**IN**), dvojitým stisknutím tlačítka zobrazíte vnější teplotu (**OUT**).
Pokud se zobrazí zpráva "DPE", externí čidlo teploty není k dispozici.
Pokud je teplotní sonda vadná, objeví se nápis " - "
-  Opakovaným stisknutím tohoto tlačítka zobrazíte procento hladiny (0, 25, 50, 75, 100) jeho nádrže identifikované symboly S1, R1, R2 * (* R2 je volitelné)
Pokud je S1 prázdný nebo R1, R2 jsou plné s blikáním displeje.
Pokud je nádrž připojena nesprávně, na displeji se zobrazí „ - - - “.
-  Jedním stisknutím tlačítka zobrazíte napětí na servisní baterii (B2). Dalším stisknutím tlačítka zobrazíte zbývající baterie.
Zobrazení je v procentech, když je vozidlo připojeno k síti, je zobrazená hodnota nahrazena pohyblivými segmenty, které indikují nabití baterie.
-  Jedním stisknutím tlačítka zobrazíte napětí na startovací baterii (B1). Dalším stisknutím tlačítka zobrazíte% zbývající baterie.
Zobrazení je v procentech, když je vozidlo připojeno k síti, je zobrazená hodnota nahrazena pohyblivými segmenty, které indikují nabití baterie.

Výstrahy:

Baterie: Autobaterie (B1) méně než 11,8 V nebo servisní baterie (B2) méně než 10,5 V.

V tomto případě se ozve pípnutí (je-li povoleno) a blikající tlačítko baterie, které generovalo výstrahu (prvních 30 sekund uvidíte hodnotu). Pro vypnutí výstrahy na tři sekundy podržte  nebo .

Nádrže: Prázdný tank S1 nebo plné regenerační nádrže R1, R2.

V tomto případě se ozve pípnutí (je-li povoleno) a blikající symbol příslušné nádrže, která vyvolala alarm (prvních 30 sekund uvidíte hodnotu)

Podržte déle než 3 sekundy  pro vypnutí výstrahy.

Ovládání ohřevu vody a vytápění TRUMA CP CLASSIC

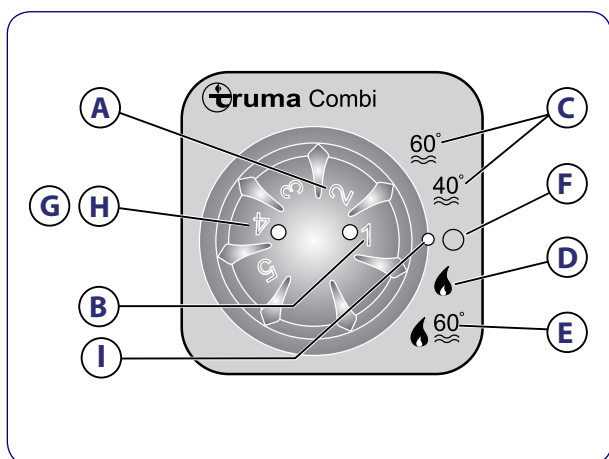

- A** - Knoflík pro nastavení ventilace
- B** - Zelená LED ON: Zelená LED bliká: funkce zpoždění je aktivní, aby se snížila teplota spotřebiče
- C** - Letní režim (teplota vody 40 ° C, 60 ° C)
- D** - Zimní režim (vytápění bez regulované teploty vody nebo s prázdným vodním systémem)
- E** - Zimní režim (topení s řízenou teplotou vody)
- F** - Mimo režim
- G** - Žlutá LED ON: Režim vytápění kotle Červená LED
- H** - Červená LED stálá: Červená LED Bliká: porucha
- I** - Volba a indikátor režimu

Ovládání lednice

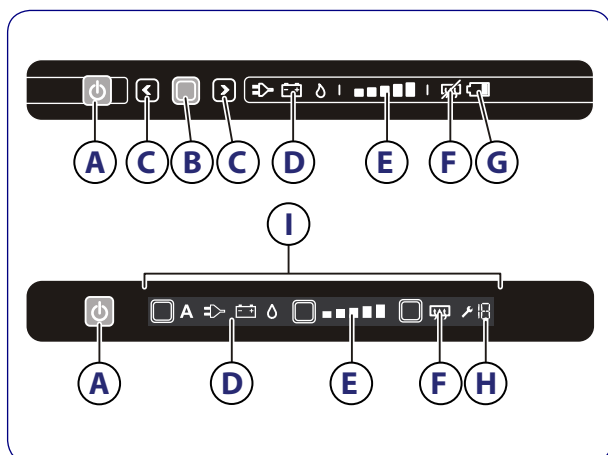

- A** - vypínač ON / OFF
- B** - tlačítko OK
- C** - tlačítka se šipkami
- D** - Zdrojové symboly
- E** - Ukazatele úrovně chlazení
- F** - Výstražná kontrolka proti kondenzaci (je-li ve výbavě)
- G** - Výstražná kontrolka vybité baterie (volitelně)
- H** - Chybový kód
- I** - dotyková obrazovka

Regulace plynového systému





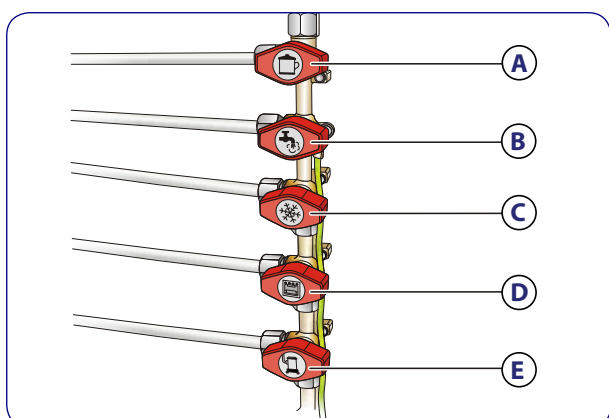

Při řízení vozidla musí být zákonem zcela vypnutý celý plynový systém. Před jízdou musíte zavřít ventil na válci a všechny červené řídicí jednotky rozvodu plynu v prostoru pro cestující.



- A** - Vaříč
- B** - Kotel
- C** - Lednice
- D** - Trouba
- E** - Ohříváč

Střešní klimatizace pracuje v následujících režimech:

Režim klimatizace	Hlášení na displeji	Vysvětlení
Automatický režim	A	Zadejte teplotu, střešní klimatizace ochladí nebo ohřeje (pouze pro modely s topením) interiér vozidla na tuto teplotu a řídí potřebný výkon ventilátoru. V tomto režimu je tlačítko  deaktivováno.
Chlazení		Zadejte teplotu a výkon ventilátoru. Střešní klimatizace ochladí prostor na tuto teplotu.
Okolní vzduch		Zadejte výkon ventilátoru. Střešní klimatizace fouká studený vzduch (ochlazený venkovní vzduch) do prostoru.
Vysoušení vzduchu		Zadejte teplotu. Střešní klimatizace ochladí prostor na tuto teplotu, řídí potřebný výkon ventilátoru a odvlhčuje (vysouší) prostor (provoz s okolním vzduchem). V tomto režimu je tlačítko  deaktivováno.

1 Digitální displej:

Zobrazuje následující údaje:

- Čas
- Požadovanou teplotu prostoru (požadovaná hodnota) ve °C nebo °F
- Skutečná teplota v prostoru
- Režim klimatizace
- Výkon ventilátoru
- Symboly aktivních doplňkových funkcí
- Stav baterie

2 Tlačítko :

Zapnutí klimatizace a dálkového ovladače nebo přepnutí do pohotovostního režimu (stand-by)

3 Tlačítko :

Nastavení výkonu ventilátoru

4 Tlačítko **MODE**:

Výběr režimu klimatizace

5 Tlačítko :

Aktivace funkce Sleep. V rámci funkce Sleep je požadovaná hodnota automaticky změněna tak, aby bylo dosaženo příjemné teploty na spaní.

6 Tlačítko :

Jedno stisknutí: Zobrazení aktuální teploty vnitřního prostoru (zobrazí se symbol ).

Opětovné stisknutí: Zobrazení nastavené teploty.

7 Tlačítko :

Aktivace funkce „I feel“. Pomocí funkce „I feel“ je požadovaná teplota upravena každých 10 minut podle teploty, kterou naměří dálkový ovladač.

8 Tlačítko °C/°F:

Přepínání jednotek ze stupňů Celsia (°C) na stupně Fahrenheita (°F) a naopak

9 Tlačítko :

Programování časovače a nastavení času

10 Tlačítko **SET**:

Potvrzení a uložení údajů

11 Tlačítko :

Zapnutí nebo vypnutí světla na střešní klimatizaci a aktivace funkce DIM.

Tlačítko  je funkční i při vypnutém dálkovém ovladači.

12 Tlačítko **+**:

Zvýšení hodnoty

13 Tlačítko **-**:

Snížení hodnoty

14 Symbol (vybité baterie)

Tento symbol se zobrazí, pokud jsou vybité baterie dálkového ovladače. V takovém případě vyměňte baterie, viz chapter "Výměna baterií dálkového ovládání" on page 506.

15 Symbol (odesílání hodnot)

Symbol se krátce zobrazí během odesílání hodnot z dálkového ovladače do střešní klimatizace.

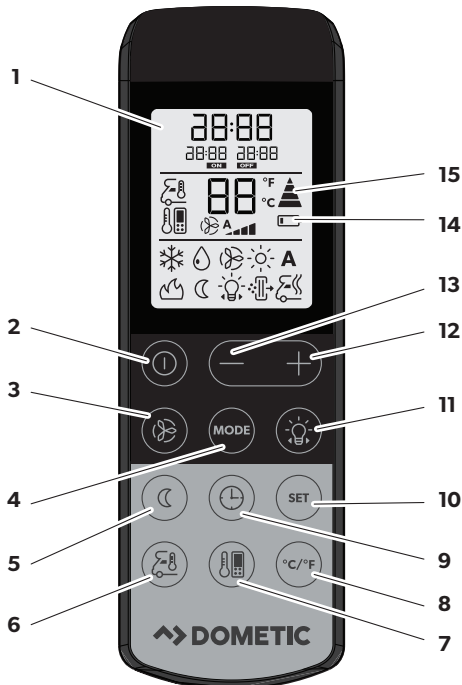

POUŽÍVÁNÍ WC a postup při vyprazdňování kapsle



Použití WC:

Nejprve uvolníte odpadní uzávěr B z pozice C do pozice D. Odklopíte kryt A. Po vykonání potřeby spláchnete tlačítkem E.

Vyprázdnění kapsle:

Klíčem odemknete pozice F a G. Odjistíte kapsli H, vyjmete kapsli a odpad vypustíte do kanálu odšroubováním víka I.

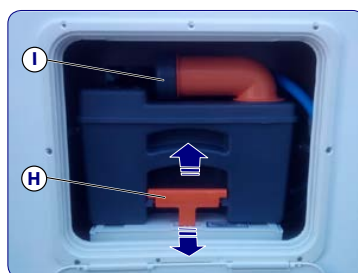
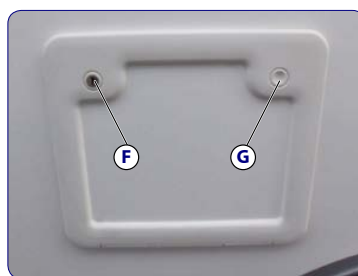

Odpadní voda se vypouští do kanálu, nebo na místa k tomu určená. V žádném případě ji nevypouštějte někde na ulici, silnici, či v přírodě. Na odpočívadle pouze v případě, že je tam kanál.

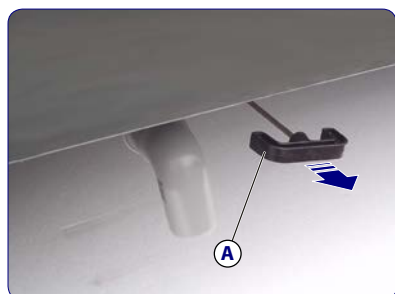

Vytažením vypustíte šedou vodu

Ovládání stahovací markýzy Thule Omnistor 4900

Toto zařízení je velmi křehké a drahé! Dbejte na dodržení postupů a zajištění proti vlivům počasí!
Vytažení a zatažení markýzy provádějte ve dvou lidech!

Pomocí klikové tyče (umístěné v garáži) vytáhněte markýzu do vzdálenosti cca jednoho metru, viz OBR. 1 a 2. Odjistěte a vyklopte opěrné tyče OBR. 3. Vysuňte opěrné tyče tak, aby se opírali o zem (OBR 4.) a pokračujte ve vytažování markýzy na doraz. Zajistěte opěrné tyče a zabezpečte proti povětrnostním vlivům!

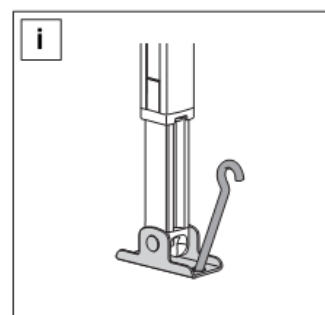
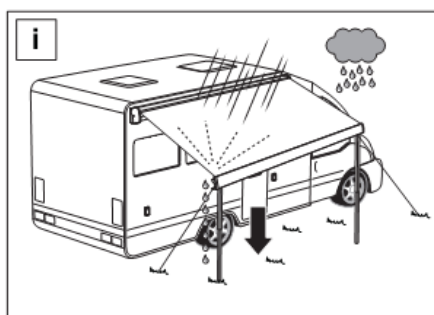
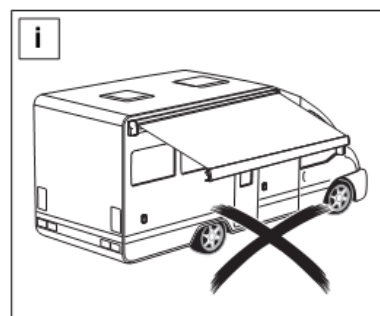
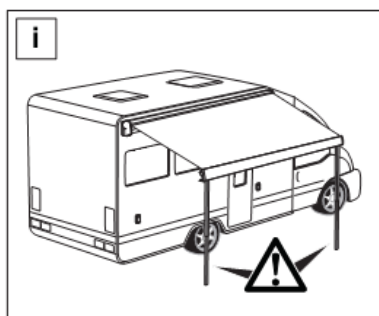
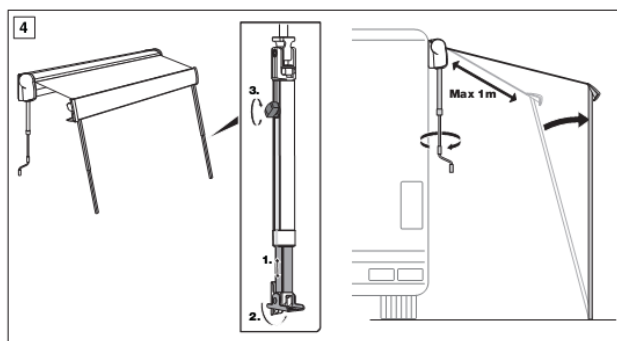
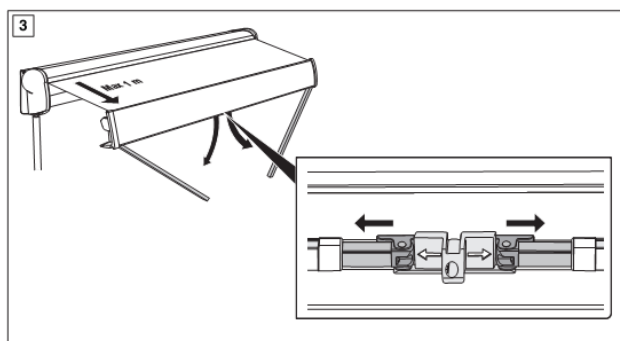
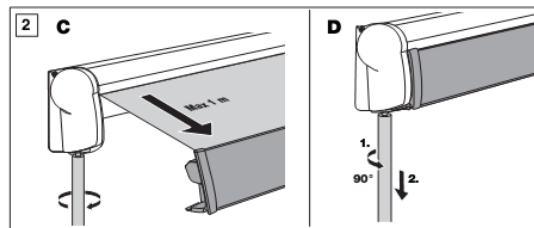
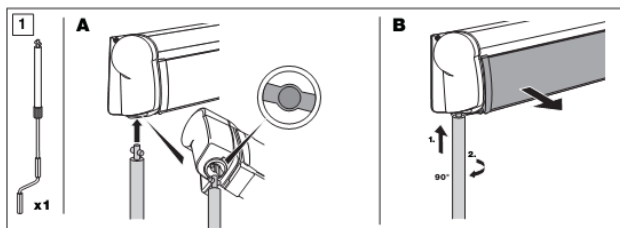

4) POPLATKY A SANKCE

NÁJEMNÉ ZA DEN

Leden	Únor	Březen	Duben	Květen	Červen	Červenec	Srpen	Září	Říjen	Listopad	Prosinec
2 900 Kč		3 400 Kč			3 800 Kč			3 400 Kč		2 900 Kč	

Minimální doba nájmu je 5 dnů.

Když je doba nájmu méně než 7 dnů, účtujeme servisní poplatek 1 000,- Kč za přípravu vozu.

Před předáním vozu musí nájemce složit vratnou kauci 20 000,-.

Záloha 30%

100% nájemného se platí nejpozději při převzetí vozu.

SANKCE

Nájemce uhradí pronajímateli sankční pokutu v případě když při vrácení vozu:

- nepředá Osvědčení o registraci vozidla (malý TP)	5 000 Kč
- nepředá klíče od zapalování nebo nástavby	10 000 Kč
- bude chybět registrační značka	3 000 Kč
- nebude uklizený interiér	1 000 Kč
- bude vozidlo obsahovat extrémní znečištění (olej, barva, asfalt, lepidlo atd.)	až 5 000 Kč
- bude mít poškozenou, či nefunkční markýzu	25 000 Kč
- bude zjištěno porušení zákazu vstupu domácích mazlíčků (zvířat)	2 000 Kč
- bude zjištěno porušení zákazu kouření	3 000 Kč
- bude zjištěno nevyprázdněné WC	500 Kč
- bude zjištěno poškození či znečištění interiéru, které nelze uživatelsky odstranit	náhrada v plné výši
- nebude doplněna nádrž PHM	dle účtu za doplnění + 300 Kč
- bude zjištěno poškození exteriéru vozu nevztahující se na pojištění	dle účtu od smluvního servisu
- bude zjištěno poškození ložního vybavení (matrace, polštáře, prostěradla)	dle rozsahu
- nebude řádně fungovat, či bude jinak poškozená lednice	10 000 Kč
- nebude řádně fungovat, či bude jinak poškozený vaříč	5 000 Kč

Podrobný výčet sankcí obsahuje Kontrolní list, který je přílohou Předávacího protokolu.

5) POSTUPY V PŘÍPADĚ ŠKODNÍ UDÁLOSTI

Při každé nehodě, neoprávněném vniknutí či poškození :

1. je nájemce povinen ihned ohlásit jakoukoliv škodu na voze telefonicky přímo pronajímateli na telefonním čísle **+420 776 616 797!**
2. v případě nehody je nájemce povinen vyplnit záznam o dopravní nehodě!
3. je nájemce povinen přivolat policii a požadovat potvrzení se zápisem o události!
4. kontaktovat neprodleně nonstop asistenční službu **1220 v ČR a ze zahraničí +420 266 799 779!**
5. je vždy nutné získat identifikační údaje dalších poškozených či účastníků nehody!
6. vždy pořádit fotodokumentaci!
7. veškeré opravy a nákup náhradních dílů je možno realizovat jen se souhlasem pronajímatele!
8. nezapomenout si vždy nechat vystavit účet, který bude po navrácení pronajímatelem proplacen!
9. vozy jsou kryty zárukou výrobce, případnou opravu je nutné provést v autorizovaném servisu výrobce!

ROZSAH ASISTENČNÍCH SLUŽEB

Poskytovatel: GLOBAL ASSISTANCE a.s., Dopraváků 749/3, 184 00 Praha 8

Rozsah asistenčních služeb ZDARMA při poruše i nehodě	Asistence Sporo	Asistence Speciál				Asistence Super			
	Sporopov	Speciálpov nebo Ideálhav				Superpov			
	Všechna vozidla	do 3,5 t vč.		nad 3,5 t		do 3,5 t vč.		nad 3,5 t	
	ČR	ČR	Zahraničí	ČR	Zahraničí	ČR	Zahraničí	ČR	Zahraničí
příjezd asist. sl.	500 Kč	2 500 Kč	5 000 Kč	3 500 Kč	10 000 Kč	5 000 Kč	10 000 Kč	7 000 Kč	20 000 Kč
oprava na místě									
vyproštění vozidla									
odtah vozidla									

Vznikne-li nárok na více asistenčních služeb nebo na některou vícekrát, pak se limity asistenčních služeb sčítají.

ZDARMA pomoc operátora v tlumočení (s policistou, asistenční službou, opravnou, hotelovým personálem, jiným úřadem – pokud je tento kontakt důsledkem nehody či poruchy pojištěného vozidla), pomoc při vyhledání hotelu, opravy, nádraží, letiště, taxi, spoje v jízdním či letovém řádu.

6) INFORMACE O POJIŠTĚNÍ VOZIDLA A ŘIDIČE

Korespondenční adresa pojišťovny:

Česká podnikatelská pojišťovna, a.s., Vienna Insurance Group, IČO: 63998530, se sídlem Pobřežní 665/23, 186 00 Praha 8, zapsaná v obchodním rejstříku vedeném Městským soudem v Praze, pod sp. zn. B 3433]

Číslo pojistné smlouvy:

3232008410

Vozidlo má POV a havarijní pojištění + sklo s limitem 30 000 Kč

Spoluúčast pronajímatele činí 5%, minimálně 5000 Kč.

Ve stejném rozsahu se sjednává spoluúčast nájemce.

Pokud poskytnutá záloha nepostačí na 5% spoluúčast, je pronajímatel oprávněn uplatnit vzniklý rozdíl jako náhradu škody vůči nájemci a nájemce se zavazuje takový rozdíl bez zbytečného odkladu uhradit.

Úrazové pojištění řidiče automobilu je součástí pojištění

Limity pro újmy na zdraví a škody na majetku 50 mil. Kč/50 mil. Kč

Územní platnost EVROPA

Asistenční služba GLOBAL ASSISTANCE

Dojde-li k pojistné události a jejímu ohlášení pojišťovně, vzniká povinnost pronajímatele vrátit kauci (resp. její část po započtení neuhrazené náhrady škody) až po přijetí pojistného plnění za uvedenou pojistnou událost. Pronajímatel a nájemce sjednávají, že vzniklá škoda do 30 000,-Kč bude vypořádána z pronajímatelem držené kauce. Pronajímatel je v takovém případě oprávněn započíst svůj nárok na náhradu škody vůči nároku nájemce na vrácení kauce. Při škodách vyššího rozsahu má pronajímatel stejná oprávnění vůči nájemci při dispozici s kaucí. Právo kauce držet do vyřešení pojistné události a závazek vyplatit ji (nebo její část) vzniká pronajímateli též tehdy, je-li znám viník škody a odškodnění provádí jeho pojišťovací ústav.



Havarijní pojištění se nevztahuje či neuplatňuje:

- na přepravovaný náklad a poškození interiéru nájemcem (zničení, odcizení)
- po požití omamných, psychotropních a jiných návykových látek nájemcem
- po požití alkoholických nápojů nájemcem
- při prokazatelném poškození pronajatého vozu nájemcem
- na škody zaviněné nájemce neodborným a nesprávným používáním obytného vozu a jeho příslušenství (poškozený interiér vozu, natankování nafty do vodní nádrže, poškozená markýza špatnou manipulací atd..)
- na případný požár ve vozidle, způsobený nájemcem
- na poškození či ztrátu příslušenství vozu zaviněné nájemcem
- na škodu způsobenou vniknutím třetí osoby a krádeží příslušenství nebo předmětů umístěných uvnitř vozidla při nezabezpečeném či neuzavřeném vozidle
- na poškození markýzy, satelitu a nástupních schůdků vzniklé nesprávnou manipulací či důsledkem větru
- na odcizení vozidla, pokud nebylo řádně uzavřeno a uzamčeno
- na zpronevěru vozidla nájemcem
- na poškození pneumatik a disků vozidla

Tyto škody budou strženy z kauce v plném rozsahu!

7) UŽITEČNÉ APLIKACE

Aplikace se vám hodí, zejména pokud sháníte místo, kde zaparkovat, nebo třeba mapu offline.

Parkování a stání

<https://park4night.com>

Tuto aplikaci doporučujeme nahrát do vašeho mobilu. Najdete v ní spoustu parkovacích míst na divoko (bezplatně), tak i mnoho kempů po celé Evropě. Koukněte na videa, jak aplikace funguje na oficiálním Youtube kanálu Park4night.

Mapy a navigace

Pokud se pohybujete v místech, kde je dostupný váš datový tarif, čili v rámci EU, bezkonkurenčně nejpoužívanější jsou mapy Google.

<https://www.google.cz/maps>

Chcete-li být na internetu nezávislí, vřele doporučujeme Mapy.cz. Ty nově umožňují stáhnout si kompletní hlasovou navigaci do zařízení v offline módu a díky tomu nepotřebujete připojení ani pro plnohodnotnou navigaci. Výhodou je kompletní čeština, podpora map celého světa. Mapy jednotlivých zemí si stáhněte předem, není nic horšího, než na veřejné pomalé wifi čekat 3 hodiny na stažení mapy.

<https://mapy.cz>

Vyhledávání kempů

<https://www.bezkempu.cz>

<https://www.dokempu.cz>

<http://www.camp-cr.cz>

<https://cs.camping.info>

<http://cz.campingcompass.com>

Vyhledávání trajektů

<https://www.aferry.cz>

Vyhledávání Stellplatz

Co je to vlastně Stellplatz? Zjednodušeně řečeno, Stellplatz je něco mezi kempem a stáním na divoko. Většinou jde o pevnou plochu (štěrka, asfalt) vyhrazené pro stání obytných aut nebo karavanů. Stání je zde buď zdarma, případně za mírný poplatek. Zkratka do vyhledávače napište Stellplatz a za to o zemi o kterou vám jde. Např: Stellplatz Rakousko atd. Google za vás udělá zbytek.

Přikládáme také několik osvědčených odkazů:

<https://www.stellplatz.cz>

<http://www.autoblogger.cz/poradna/stellplatz-camping-guide-by-autoblogger>

https://all4camper.com/cs/mista_z_clanku/stellplatz-1

<https://www.reisemobil-international.de>

<https://stellplatz.info>

Užitečné facebookové skupiny

Zde najdete skupiny, které žijí karavaningem a můžete se tak zeptat zkušených cestovatelů přesně na to, co vás zajímá.

Karavany, obytná auta, prostě vše okolo cestování a kempování

Kempování na divoko (obytné vozy)

Zajímavé webové stránky

Zde najdete odkazy na stránky lidí, kteří projeli značnou část Evropy a chtějí se podělit s ostatními o zkušenostech cestování s obytným vozem nebo karavanem. Naleznete zde i plány cest, podle kterých můžete cestovat i vy.

<https://all4camper.com/cs>

<http://pohled-za-hranice.cz>

<https://www.zonerama.com/radimbo/Album/4943479>

<https://www.zonerama.com/radimbo/Album/4946078>

<https://www.zonerama.com/radimbo/Album/4951277>

<http://www.bydlikemevropou.com/parkovaci-karty>

<http://www.nas-partak-obytnak.cz/>

OTÁZKY A ODPOVĚDI

Jaké řidičské oprávnění potřebuji k řízení obytného vozu?"

K řízení našeho obytného vozu postačuje řidičské oprávnění sk. B, vůz má celkovou hmotnost do 3500 kg. Nájemce musí dovršit věk 21 let a musí být držitelem řidičského oprávnění sk. B po dobu nejméně 3 let. Stejné kritérium platí i pro další řidiče.

Jak je obytný vůz vybaven?

Vůz je vybaven nadstandardně. Výbava zahrnuje mimo jiné plynové topení s bojlerem a plynovým regulátorem, lednici s mrazicím boxem (pracuje na 220V, 12V a plyn), plynový 3plotýnkový vařič, kuchyňskou výbavu, sady nádobí, jídelní soupravy vč. příborů pro 6 osob, dále koupelnu s umývadlem a sprchou, chemické splachovací WC, navigaci s možností zrcadlení na Váš mobil /Android i iOS/, couvací kameru, TV 22" Full HD s DVD, USB pro HDD a automatickým satelitem s kompletní nabídkou Skylink, ACU vysavač, markýzu, (pozn. otevřené grily jsou zpravidla v kempech zakázány!) a další doplňky.

Jak je to s hmotností vozu?

Vůz má hmotnost uvedenou ve smlouvě, tj. cca 3 100 kg. Řidičské oprávnění sk. B je do 3,5t, přičemž celková hmotnost vozu se počítá vč. posádky a provozních náplní. Doložení Vašeho vozu může proto být jen cca 400 kg. Vezměte tudíž v úvahu potřebnost a hmotnost Vašich osobních věcí. Nepotřebujete-li např. kempinkový nábytek, tak jej neberte.

Vážení vozu je sice výjimečné, nicméně nastane-li, pak zejména zahraniční policie bývá nekompromisní.

Kam doporučujeme obytným vozem cestovat?

Obytný vůz Vás nijak neomezuje ve výběru místa Vaší dovolené, nijak Vás neomezujeme ani my. Můžete poznávat naši zemi, vycestovat za sportem, kulturou a poznáním, k moři či na hory kamkoli do Evropy nebo pojmout cestu expedičně a každý den poznávat jiná nová místa. Stále máte při ruce vše potřebné. Pokud se Vám někde nelíbí nebo není dobré počasí, jednoduše se přesunete.

Vůz je připraven k celoročnímu využití. Víkendové lyžování ve Vašem lyžařském středisku máte na dosah !

Mohu si obytný vůz pronajmout pro firemní účely?

Ano. Jsme plátcí DPH, tzn.nájemné obsahuje DPH, které Vám na daňovém dokladu uvedeme. Zaplacené nájemné je při takovém použití daňově uznatelným nákladem.

Na jakou dobu si mohu obytný vůz pronajmout a kolik s ním mohu najet?

Maximální délka pronájmu není nijak omezena. Minimálně si můžete vůz zapůjčit na 3 dny mimo hlavní sezonu a na týden v hlavní sezoně.

Počet ujetých kilometrů je omezen pouze na 3000 km za dobu nájmu, což je zpravidla naprosto dostatečné. Po překročení tohoto limitu se platí 7 Kč / km, při delším pronájmu je cena smluvní.

Co všechno je zahrnuto v nájemném?

Naše nájemné zahrnuje mimo jiné zaškolení nájemce, předání a zpětné převzetí vozu, mytí a čištění, doplněné provozní kapaliny, PB plynovou láhev, toaletní papír – speciální pro použití v chemickém WC, campingové vybavení, povinné ručení, all-risk havarijní pojištění, asistenční služby, parkování Vašeho vozu v našem areálu po dobu pronájmu.

Z hygienických důvodů nenabízíme standardně ložní přikrývku + polštář s povlečením a ručníky. Matrace jsou opatřeny pouze antialergickým matracovým chráničem a povlečeny čistým froté prostěradlem. Pokud si však nevezmete své ložní soupravu s povlečením a ručníky, máte toto zapůjčení zdarma.

Co si vzít s sebou?

Kdy mohu obytný vůz převzít a vrátit?

Obytný vůz se přebírá v první den nájmu po 9 hodině a vrací se v poslední den nájmu před 17 hodinou. Připomínáme, že předání a vrácení obytného vozu trvá zhruba 30-60 minut. Předání i vrácení je možné za zvýhodněnou cenu mimo uvedený čas! Cestujete-li v noci, najměte si vůz již navečer a vraťte brzy ráno! Tyto časy nájmu se nezapočítávají do standardních nájemních dnů, ale mají zvýhodněnou sazbu – viz ceník.

Musím nocovat v kempu?

Nemusíte, můžete nocovat i na jiném vhodném místě. S výběrem Vám poradí seznamy kempů a karavanových stání, které jsou k dispozici v navigaci vozidla a na webech. Při výběru místa na nocování vždy dbejte na vlastní bezpečnost. Doporučujeme kempy nebo místa či parkoviště někde na veřejnosti. Na dálnici je dobré zůstat na čerpacích stanicích, ale pouze krátkodobě.

S jakou rychlostí jízdy a spotřebou paliva mám počítat?

Jak dlouho vydržím se zásobou vody, plynu a elektřiny?

Při plném obsazení objem vody v nádrži 120l je dostatečný na přibližně dva až tři dny, objem odpadní nádrže je rámcově odpovídající objemu nádrže čisté vody. Vodu je možné doplnit a odpadní nádrž vyprázdnit v kempech, na karavanových stáních a u čerpacích stanic. Dvě láhve propanbutanu jsou zpravidla dostatečné i na dvouměsíční letní cestování, v zimě vydrží 4-5 dnů při komfortním uživatelském prostředí s celodenním temperováním a topením. Kapacita nadstavbové baterie odpovídá přibližně třem až pěti dnům provozu, poté stačí ujet několik desítek kilometrů, během nichž se baterie opět dobije, nebo vůz na několik hodin připojit k elektrické síti. Pokud plánujete více dní mimo kempy, bez připojení na síť, doporučujeme zapůjčit elektrocentrálu.

Můžu si vzít do vozu domácího mazlíčka?

NE!

Co je zakázáno při jízdě?

Vůz je určen pro 4 + 1 osoby na spaní i jízdu. Každé sedadlo určené pro jízdu je vybaveno bezpečnostním pásem, tedy při jízdě všichni cestující sedí připoutáni na sedadlech. Je zakázáno chodit za jízdy po voze, nebo odpočívat na posteli. Všechna boční a střešní okna musí být úplně za jízdy zavřena a zajištěna stejně jako vnitřní zásuvky a dveře. Markýza musí být zcela zasunuta, stejně jako satelit.

Mohu kouřit v obytném voze?

NE!

Mohu si své auto u Vás zaparkovat po dobu nájmu?

ANO!



Přejeme Vám:

- příjemné cestování
- nezapomenutelné zážitky
- šťastný návrat

team Bušek s.r.o.